

Montageanleitung / Mounting instructions v3020X



29880 Passend für BMW S 1000 XR ab 2020

Lieferumfang

- 1x Satz Lenkererhöhung mit Versatz L+R (1+2)
- 4x Torx Schraube M8x30 (3)
- 1x Kabelbinder
- 1x Allgemeine Betriebserlaubnis
- 1x Montageanleitung & Montagehinweise

1. Demontage

Entfernen Sie die originale Lenkerbefestigung.

2. Montage

Lenkererhöhungen mit Versatz (1+2) einsetzen und mit mitgelieferten Schrauben M8x30 (3) befestigen (23Nm) - siehe Abbildung (1) rechts. Die **originale** Lenkerklemmung auf die Lenkererhöhung mit Versatz aufsetzen, Lenker einsetzen, ausrichten und mit den **originalen** Schrauben befestigen. Die obere **originale** Klemmung ist vorne (in Fahrtrichtung) ohne Spalt zu verbauen -siehe Abbildung (2)rechts.

3. Hinweis: Bitte achten Sie nach erfolgter Montage darauf, dass auch bei voll eingeschlagenem Lenker der Brems- und Kupplungsschlauch, Züge und Kabel weder spannen noch scheuern. In den meisten Fällen ist die Bremsleitung sehr knapp. Hier empfehlen wir unseren Bremsleitungsadapter (26872). Der Kupplungszug muss in der Regel direkter verlegt und etwas aus dem Fahrzeug gezogen werden. Darauf achten das der Lenker nicht zu stark zum Fahrer geneigt ist, da sonst die Leitungen unter Spannung stehen können.

Abb.1



Abb.2



Montageanleitung / Mounting instructions v3020X

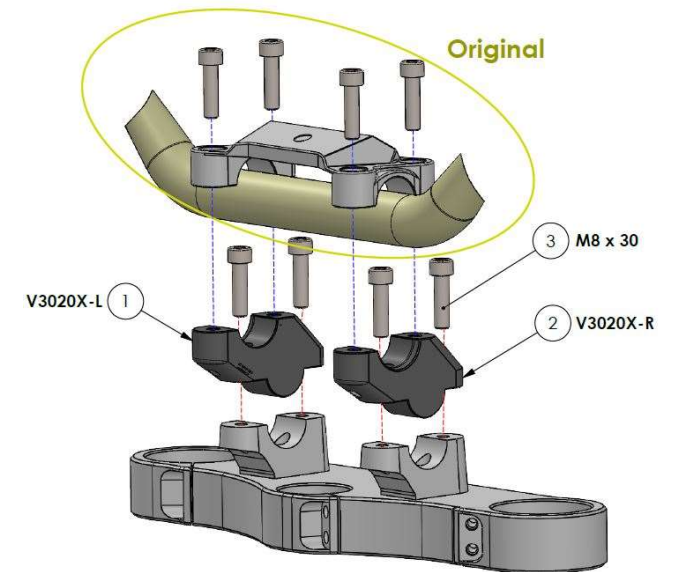
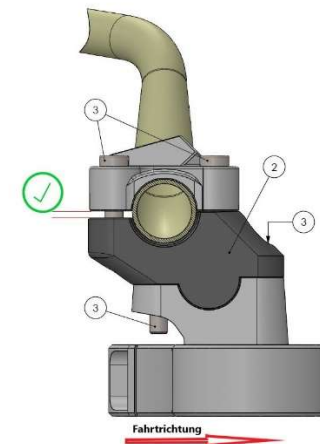

29880 Fits at BMW S 1000 XR from 2020

content of delivery:

- 1x set handlebar risers with offset L+R (1+2)
- 4x Torx screw M8x30 (3)
- 1x Cable tie
- 1x product certificate
- 1x fitting instructions

1. removing

Remove the original handlebar clamp.

2. mounting

Insert handlebar risers with offset (1+2) and fasten with supplied M8x30 screws (3) (23Nm) - see illustration (1) on right. Place the original handlebar clamp on the handlebar riser with offset, insert handlebar, align and fasten with the original screws. The upper clamp must be fitted at the front (driving direction) without a gap- see illustration (2).

3. Advice: After installation, please ensure that even with the handlebars fully turned in, the brake and clutch hose, cables and cables neither tension nor chafe. In most cases the brake hoses are very short. In these cases we recommend our brake hose extension (26872). The clutch cable usually has to be laid more directly and pulled out of the vehicle a little. Make sure that the handlebars are not tilted too far towards the driver, otherwise the cables may be under tension.

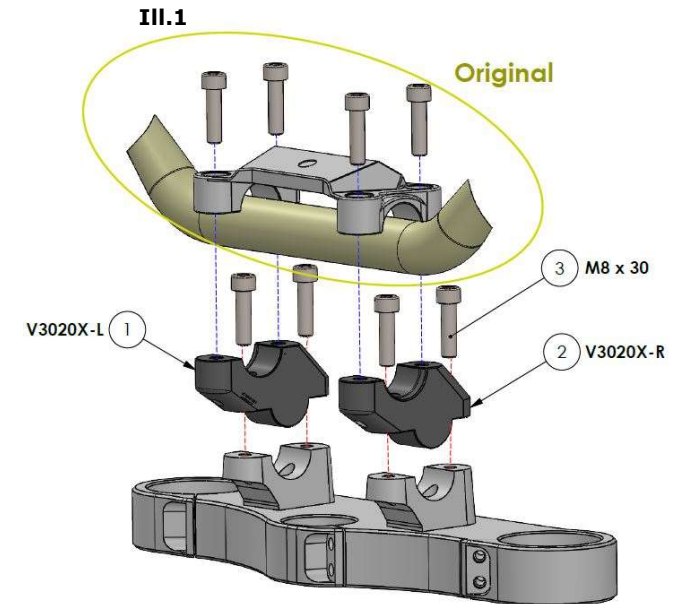

III.2

